

SL 110 V

Système de stockage « Élévateur »

Le SL 110 V est un chargeur de barres courtes conçu pour le traitement flexible de matériaux ronds et de profilés divers dans des longueurs de barre allant jusqu'à 1600 mm. La gamme SL-Line sait convaincre par son design moderne et ses nombreux détails innovants. Pour répondre de manière optimale aux conditions de production spécifiques du client, le SL 110 V a été conçu de manière modulaire de sorte à proposer diverses options de systèmes de stockage de matériaux.

Système de stockage « Élévateur »...

- Chargement ergonomique, notamment pour le traitement fréquent de barres lourdes d'un diamètre > 50 mm.
- La hauteur de chargement reste comprise entre 500 mm et 700 mm environ, indépendamment de la hauteur d'axe du tour.
- Logement de matériau largement dimensionné avec réglage de l'inclinaison.

Simple et pratique : la commande ERGOlogic...

- Dotée d'un grand écran de 8,4", la commande tactile de pointe se distingue par un concept intuitif pour un apprentissage immédiat.
- Fonction d'assistant intégrée pour une configuration guidée à l'intention des utilisateurs inexpérimentés.

Alimentation efficace : la « goulotte en V »...

- Réglage servo-électrique de la « géométrie de goulotte en V » pour adaptation au diamètre choisi ou à la forme de profilé.
- Libre choix de centre de barre, également pour alimentation excentrée et insertion angulaire précise du matériau profilé.

Courts temps d'équipement...

- Bonne accessibilité grâce au système coulissant longitudinal intégré et au couvercle de machine à large ouverture.
- Accès rapide et remplacement aisé des barres d'avance grâce au système de changement rapide intégré.

Ø 10 mm - 110 mm

Embarreur



Tableau de commande mobile avec supports magnétiques intégrés pour une installation flexible dans l'environnement de travail de l'opérateur.



« Goulotte en V » continue pour une alimentation efficace, même pour les sections de barres courtes.



Faible encombrement, car seule la superstructure de l'embarreur est déplacée.

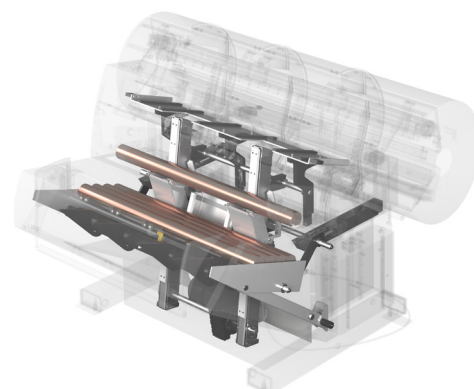

SL 110 V

Système de stockage « Élévateur »

	Unité	SL 110 V
Ø broche (max.)	mm	110
Longueur de barre ¹⁾	mm	1600
Ø barres de matériau (min. - max.)	mm	10 - 110
Système de stockage	-	Élévateur
Capacité de chargement	mm	585
Capacité de chargement (Ø min. / Ø max.)	pce	52 pour 10 mm / 5 pour 110 mm
Temps de chargement (env.) ²⁾	s	19
Vitesse d'avance	mm/s	0 - 1000
Vitesse de retour	mm/s	0 - 1500
Tension de service (50/60 Hz)	V	3 x 190 - 480 ³⁾
Puissance absorbée	kW	2
Raccord d'air comprimé	Mpa (bar)	non requis
Poids	kg	850
Ø disponibles de barres d'avance	mm	8, 12, 20

¹⁾ La longueur de barre doit correspondre au maximum à la longueur de broche.

²⁾ En cas de choix d'éjection de chute via la barre de matériau rechargée.

³⁾ Réglage à la livraison selon les spécifications du tour.

Caractéristiques techniques

Possibilités de chargement

Alimentation de gauche

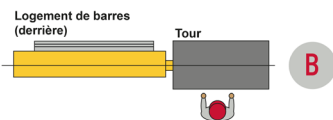
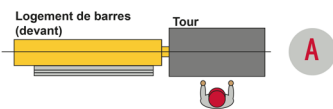

Alimentation de droit

